

# 参考モデル

## ■平面

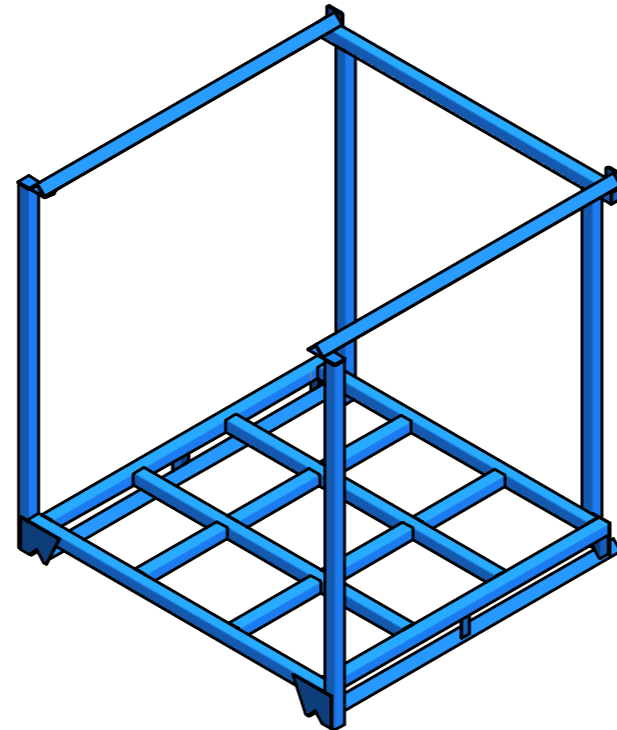

## 2段済みイメージ

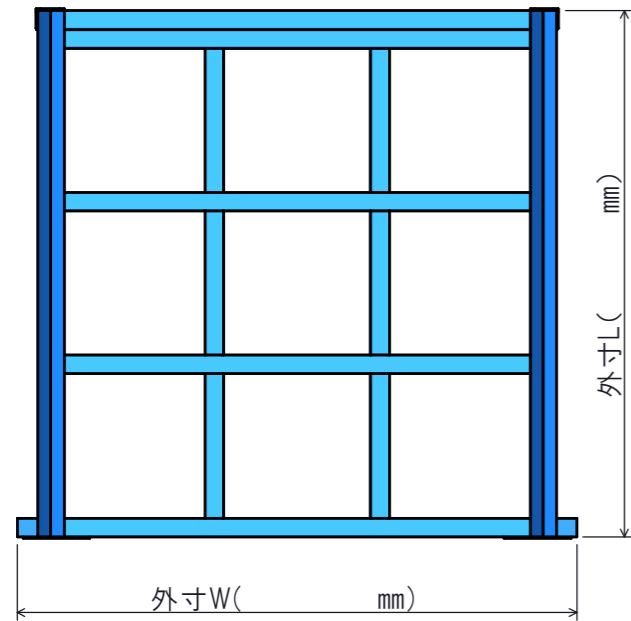
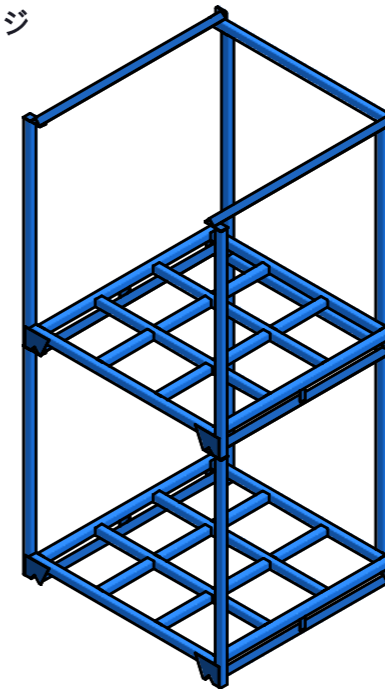

## ネスティングイメージ

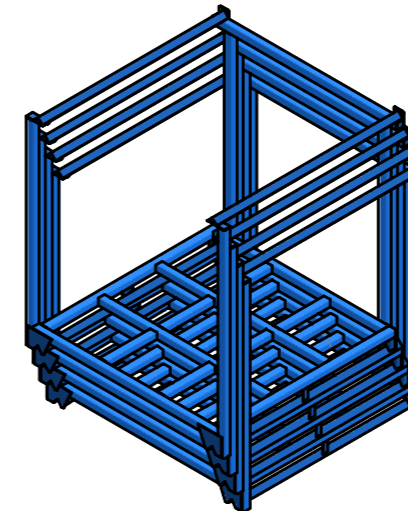

## ■正面

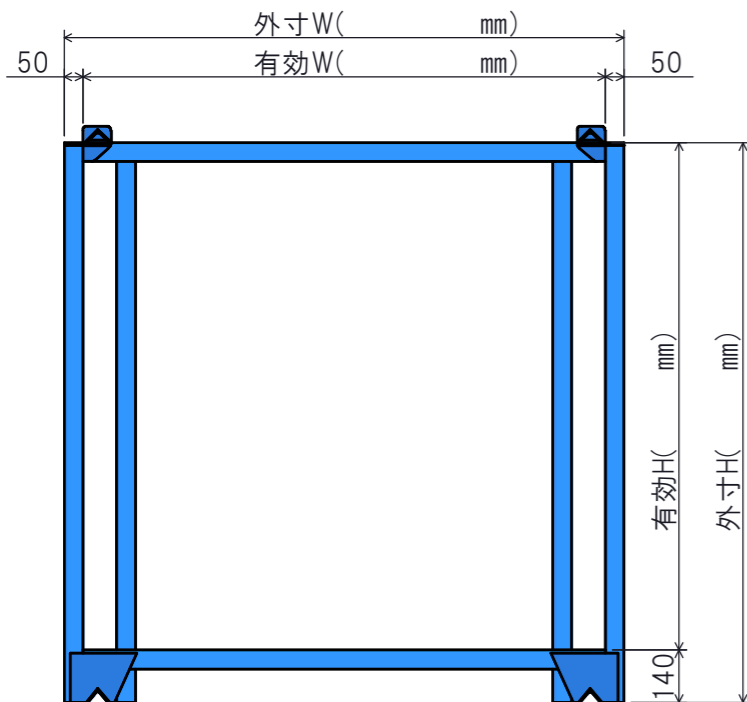

## ■側面

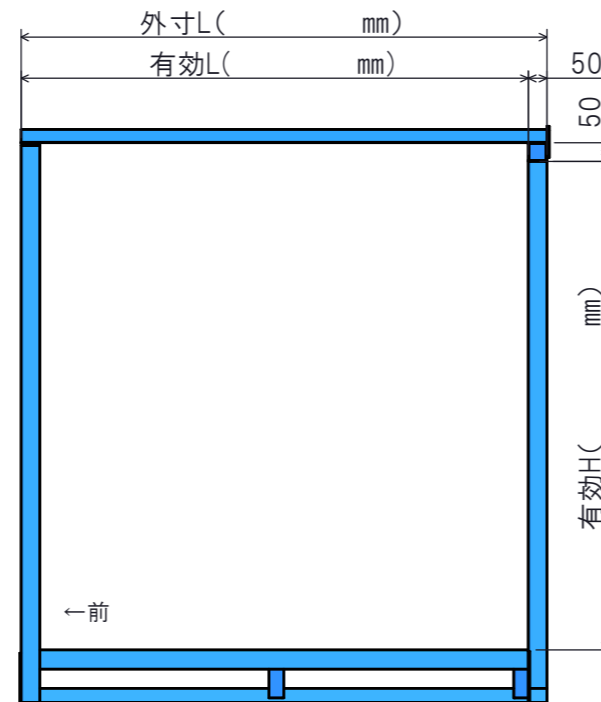

## オプション

- システムTOP
- 前バー
- サイトバー(3面)
- 中間棚用金具
- 中間柱
- ベース板
- その他

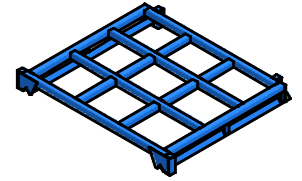

## 確認事項

確認日	年 月 日		
使用用途 (積載物)			
積載荷重	kg		
使用場所			
規格	外寸W	× L	× H
	内寸W	× L	× H
台数	台 (試作 台)		
希望納期	分納 (有・無)		
材質	<input type="checkbox"/> スチール <input type="checkbox"/> 亜鉛材 <input type="checkbox"/> その他( )		
仕上げ (カラー)	<input type="checkbox"/> 標準ブルー <input type="checkbox"/> その他( )		
参考資料	有・無	参考図	有・無
その他要望			

## 【寸法計算 参考例】

1パレット寸法	W1100	×	L1100	×	H1200
	+150		+50		+150
	↓		↓		↓
内寸法	W1250	×	L1150	×	H1350
	+100		+50		+190
	↓		↓		↓
外寸法	W1350	×	L1200	×	H1540

お打合せシート		SCALE 1:20
製品CD 2A20001	品名 システムー	
NW No.	お客様名	営業担当
		様