

# 参考モデル

## ■平面

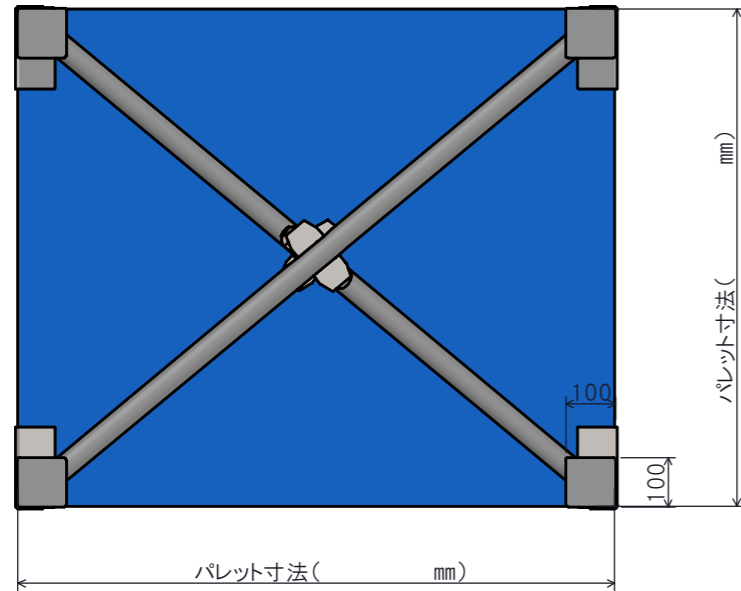

## ■正面

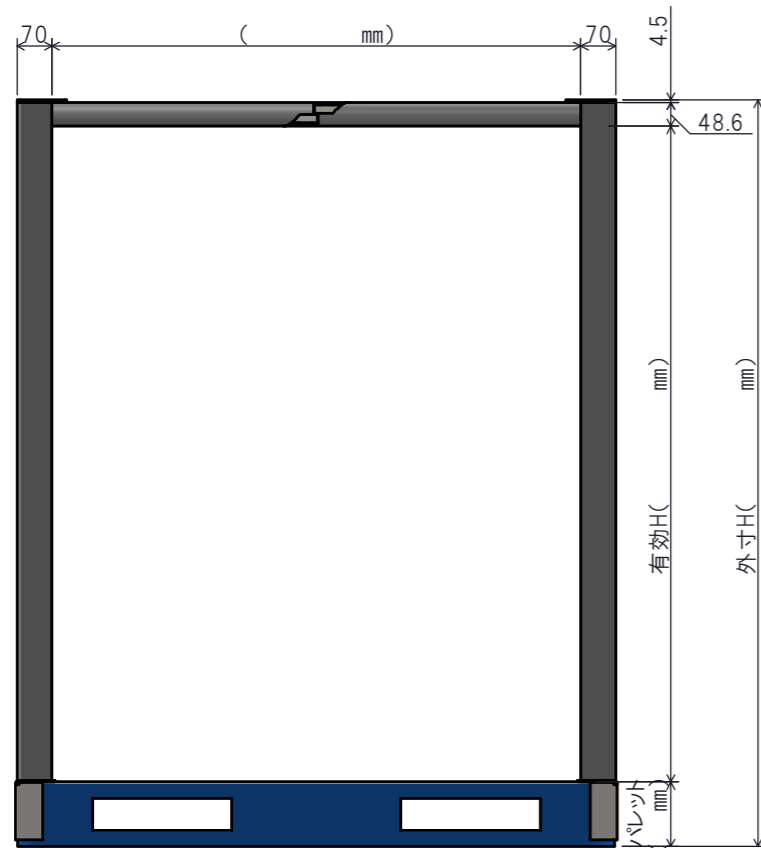

## ■側面

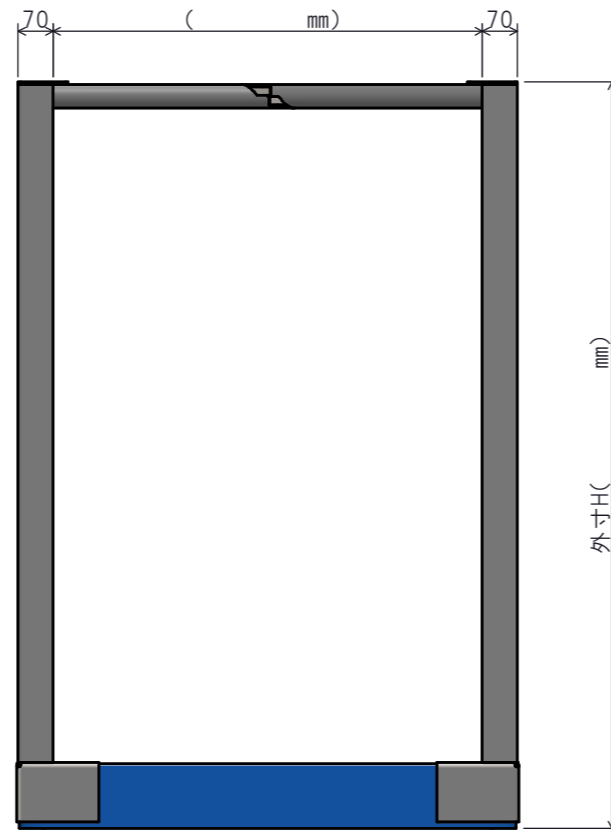

## 2段済みイメージ

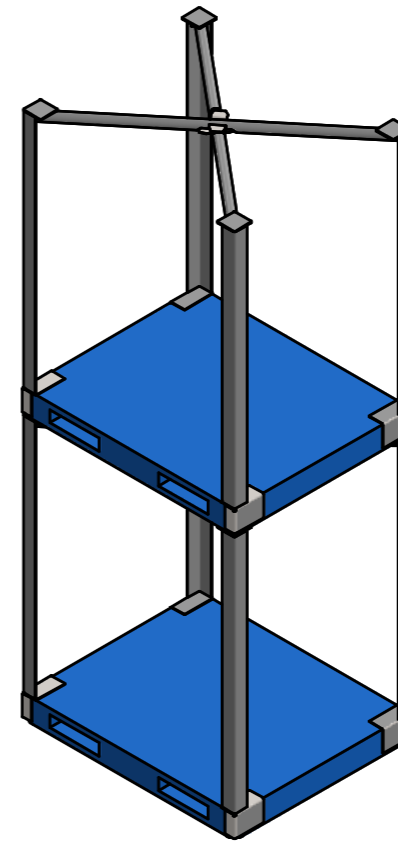

## ★パレット情報 確認事項

樹脂→品番/木パレは寸法 (桁数)

品番 (例) 三甲R4-1515

寸法 W mm  
L mm  
H mm

※注意  
アタッチメント製作は現物測定の為、  
パレットは現物が必要です。

## 確認事項

確認日	年 月 日		
使用用途 (積載物)			
積載荷重	kg		
使用場所			
規格	外寸W	× L	× H
	内寸W	× L	× H
台数	台 (試作 台)		
希望納期	分納 (有・無)		
材質	<input type="checkbox"/> 亜鉛材 <input type="checkbox"/> その他( )		
仕上げ (カラー)	<input type="checkbox"/> 標準ブルー <input type="checkbox"/> その他( )		
参考資料	有・無	参考図	有・無
その他要望			

## お打合せシート

SCALE 1:15

製品CD 2A80002	品名 パレットサポーター(アングルタイプ)
NW No.	お客様名
	営業担当
	様